

Н6...R Седельные клапаны, 2-ходовые, фланцевые

2-ходовый фланцевый седельный клапан PN 6

- Закрытые системы холодной и горячей воды
- Для плавного регулирования водяного потока в системах обработки воздуха и системах отопления



Технические данные	Н6...R
Среда	Горячая и холодная вода (содержание гликоля макс 50%)
Температура среды	(-10)+5 °C ... +120 °C
Разрешенное давление Ps	600 кПа (PN6)
Характеристика потока	Регулирующий канал A-AB: равнопроцентная
Уровень утечки	Регулирующий канал A-AB, класс утечки III
Трубное присоединение	Фланцы
Шток	См. «Обзор типов»
Точка закрытия	Вверху
Положение установки	От вертикального до горизонтального (относительно штока)
Тех. обслуживание	Не требуется
Тело клапана	чугун GG 25
Конус клапана	Нержавеющая сталь
Шток клапана	Нержавеющая сталь
Седло клапана	чугун GG 25
Уплотнение штока	EPDM

Обзор типов

Тип	kvs [м³/час]	DN [мм]	Шток [мм]	S _v
H611R	0,63	15	15	>50
H612R	1	15	15	>50
H613R	1,6	15	15	>50
H614R	2,5	15	15	>50
H615R	4	15	15	>50
H620R	6,3	20	15	>100
H625R	10	25	15	>100
H632R	16	32	15	>100
H640R	25	40	15	>100
H650R	40	50	15	>100
H664R	58	65	18	>100
H679R	90	80	18	>100
H6100R	145	100	30	>100

Принцип действия

Седельный клапан управляется с помощью электроприводов. Данные электроприводы управляются стандартным сигналом 0... 10 В= или по 3-позиционной схеме и передвигают конус клапана — регулирующее устройство — в открытое положение согласно управляющему сигналу.

Характеристика потока

Равно-процентная характеристика потока обеспечивается конструкцией конуса клапана.

Ручное управление

Приведение в движение штока клапана ручным способом осуществляется с помощью шестигранного ключа через привод.

- Клапан разработан для использования в системах отопления, вентиляции и кондиционирования и не применяется в областях, выходящие за рамки указанные в спецификации, особенно для применения на воздушных судах.
- Устройство может устанавливаться только обученным персоналом. В процессе установки должны быть учтены все рекомендации завода-изготовителя.
- Клапан не содержит частей, которые могут быть переустановлены или отремонтированы потребителем.
- Недопустима утилизация вместе с бытовыми отходами. Необходимо соблюдать все действующие правила и инструкции, относящиеся к данной конкретной местности.
- При расчете потока в регулирующем или конечном управляющем элементе должны учитываться принятые правила и нормы.

Комбинацию клапан / электропривод см. на стр. 97.

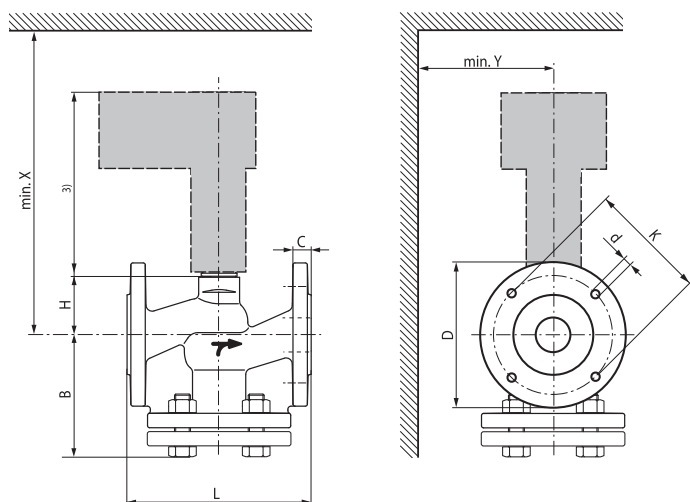

Тип	DN	L	B	H	C	D	d	K	X	Y	Вес
	[мм]	[мм]	[мм]	[мм]	[мм]	[мм]	[мм]	[мм]	[мм]	[мм]	[кг]
H611R	15	130	86	46	12	80	4x11	55	290	100	2.9
H612R	15	130	86	46	12	80	4x11	55	290	100	2.9
H613R	15	130	86	46	12	80	4x11	55	290	100	2.9
H614R	15	130	86	46	12	80	4x11	55	290	100	2.9
H615R	15	130	86	46	12	80	4x11	55	290	100	2.9
H620R	20	150	93	46	14	90	4x11	65	290	100	3.9
H625R	25	160	98	52	14	100	4x11	75	300	100	4.8
H632R	32	180	119	56	16	120	4x14	90	300	100	7
H640R	40	200	124	64	16	130	4x14	100	310	100	9.3
H650R	50	230	124	64	16	140	4x14	110	310	100	10.8
H664R	65	290	144	100	16	160	4x14	130	350	100	18
H679R	80	310	158	110	18	190	4x18	150	360	100	25.3
H6100R	100	350	178	125	18	210	4x18	170	475	120	37.1

X/Y — минимальное расстояние от центра крана



Направление потока, указанное на клапане, должно быть соблюдено. В противном случае клапан может быть поврежден.

